

PORTA SCORREVOLE SU BINARIO INCASSATO
SLIDING DOOR WITH A RAIL BUILT INTO THE CEILING
PORTE COULISSANTE AVEC RAIL ENCASTRÉ DANS LE PLAFOND
SCHIEBETÜRE MIT EINER IN DIE DECKE EINGEBAUTEN GLEITSCHIENE

ISTRUZIONI DI MONTAGGIO PANNELLO

ASSEMBLING OF THE DOOR PANEL

MONTAGE DU PANNEAU

MONTAGE DES TÜRBLATTES

1 Posizionare il pannello in corrispondenza del foro di riferimento, come indicato nell'etichetta posta sull'imballo.

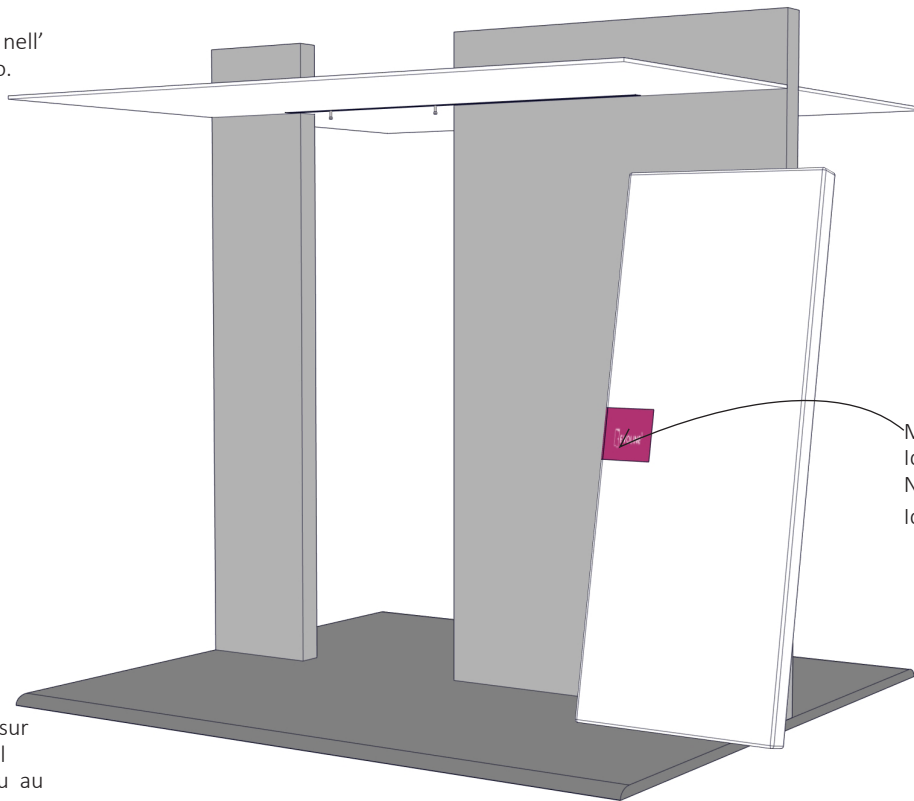

1 Get sure that you are mounting the panel which corresponds to the right opening in the wall. To ensure this, you can refer to the identification number which is printed on the package.

Matricola identificativa
 Identification number
 Numero d'identification
 Identifizierungs-nummer

1 Dès indications décrites sur l'étiquette de l'emballage, il faut positionner le panneau au trou correspondant

1 Das Türblatt an der entsprechenden Maueröffnung positionieren, laut Anweisungen auf Verpackungs- Etiketle

2 Svitare il binario in alluminio, ruotarlo 180 gradi ed inserirlo di nuovo nella sede posizionandolo in piano avvalendosi anche delle viti di regolazione interne al binario.

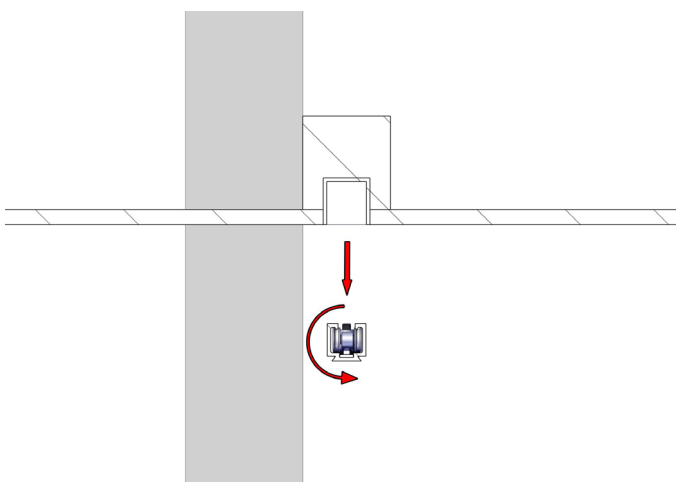

2 Démonter le rail en aluminium, le tourner de 180° et l'insérer de nouveau dans son siège avec l'aide des vis de réglage que sont dedans le rail.

2 Unscrew the aluminum-rail, turn it at 180° and insert it into its seat again, placing it planar. To do this use also the regulation screws located in the inner side of the rail

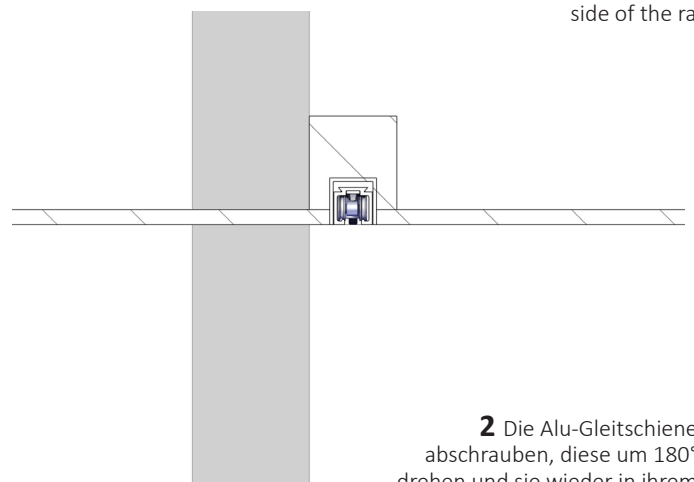

2 Die Alu-Gleitschiene abschrauben, diese um 180° drehen und sie wieder in ihrem Sitz planar positionieren. Zur Regulierung helfen auch die vorhandenen Schrauben, die sich in der Gleitschiene selbst befinden.

PORTA SCORREVOLE SU BINARIO INCASSATO
SLIDING DOOR WITH A RAIL BUILT INTO THE CEILING
PORTE COULISSANTE AVEC RAIL ENCASTRÉ DANS LE PLAFOND
SCHIEBETÜRE MIT EINER IN DIE DECKE EINGEBAUTEN GLEITSCHIENE

ISTRUZIONI DI MONTAGGIO PANNELLO

ASSEMBLING OF THE DOOR PANEL

MONTAGE DU PANNEAU

MONTAGE DES TÜRBLATTES

3 Avvitare il kit di sostegno ai carrelli ed inserire il pannello

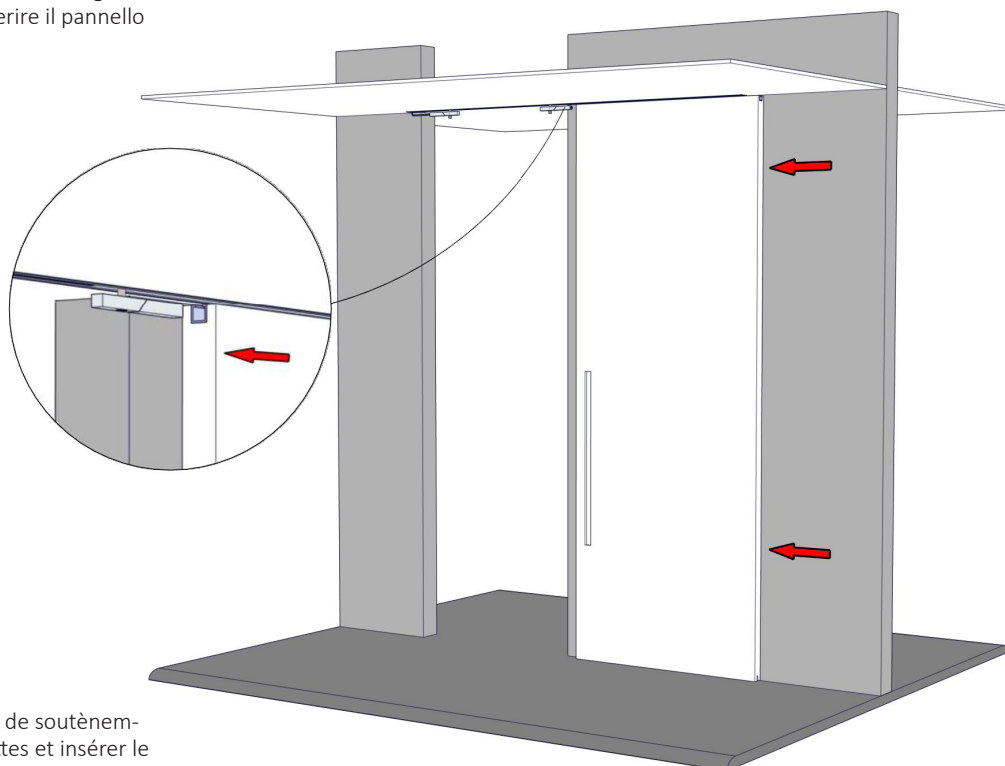

3 Screw the support kit to the wheels and insert the door panel

3 Visser le kit de soutènement aux roulettes et insérer le panneau

3 Das Kit zur Befestigung der Rollen anschrauben und das Türblatt einfügen

4 Posizionare e fissare la guida a terra in asse con il pannello

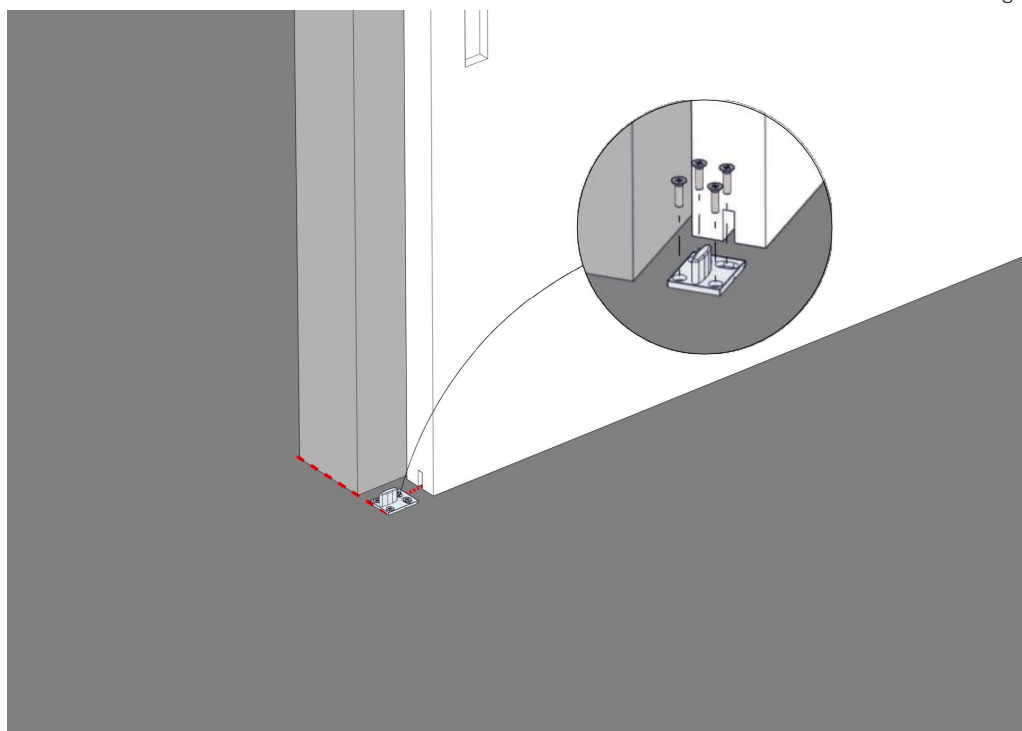

4 Place and fix the rail on the ground in axis with the door panel

4 Positionner et fixer le rail du sol en axe avec le panneau

4 Die Schiene an den Boden befestigen, indem geachtet wird, dass es mit dem Türblatt auf der Achse ist.

PORTA SCORREVOLE SU BINARIO INCASSATO
SLIDING DOOR WITH A RAIL BUILT INTO THE CEILING
PORTE COULISSANTE AVEC RAIL ENCASTRÉ DANS LE PLAFOND
SCHIEBETÜRE MIT EINER IN DIE DECKE EINGEBAUTEN GLEITSCHIENE

ISTRUZIONI DI MONTAGGIO PANNELLO

ASSEMBLING OF THE DOOR PANEL

MONTAGE DU PANNEAU

MONTAGE DES TÜRBLATTES

5 Regolare l'altezza del pannello con la vite A.

5 Regulate the height of the door panel with the screw A

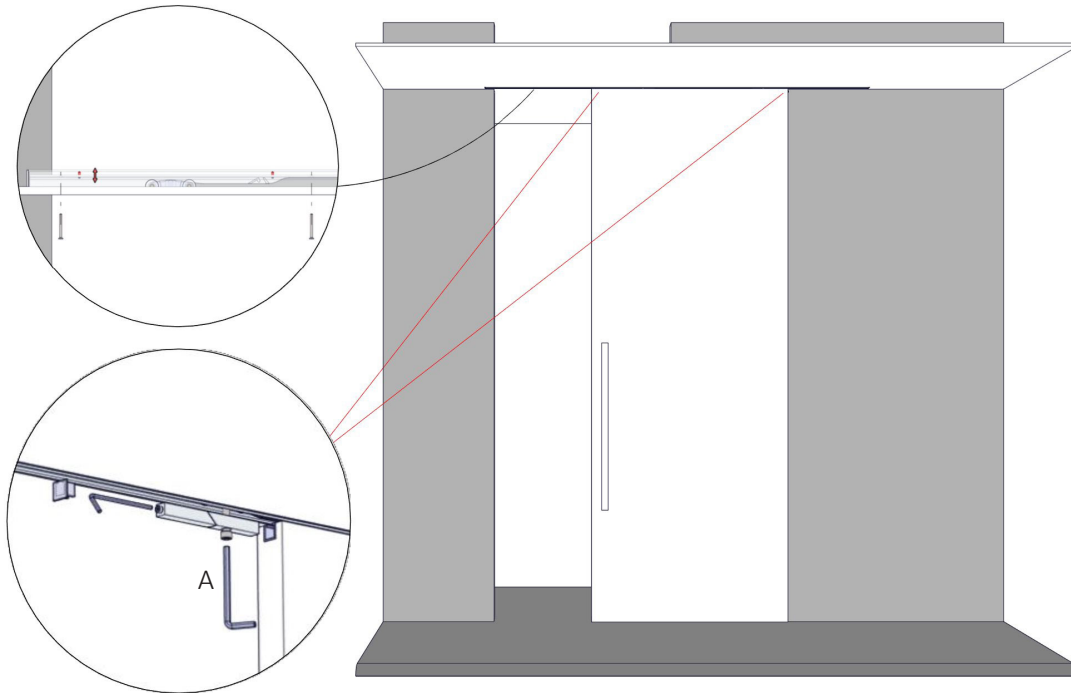

5 Régler la hauteur du panneau avec la clé A

5 Die Höhe Anhand der Schraube A regulieren

6 Regolare i fine corsa in apertura e chiusura

6 Regulate the latching of the opening and the closing

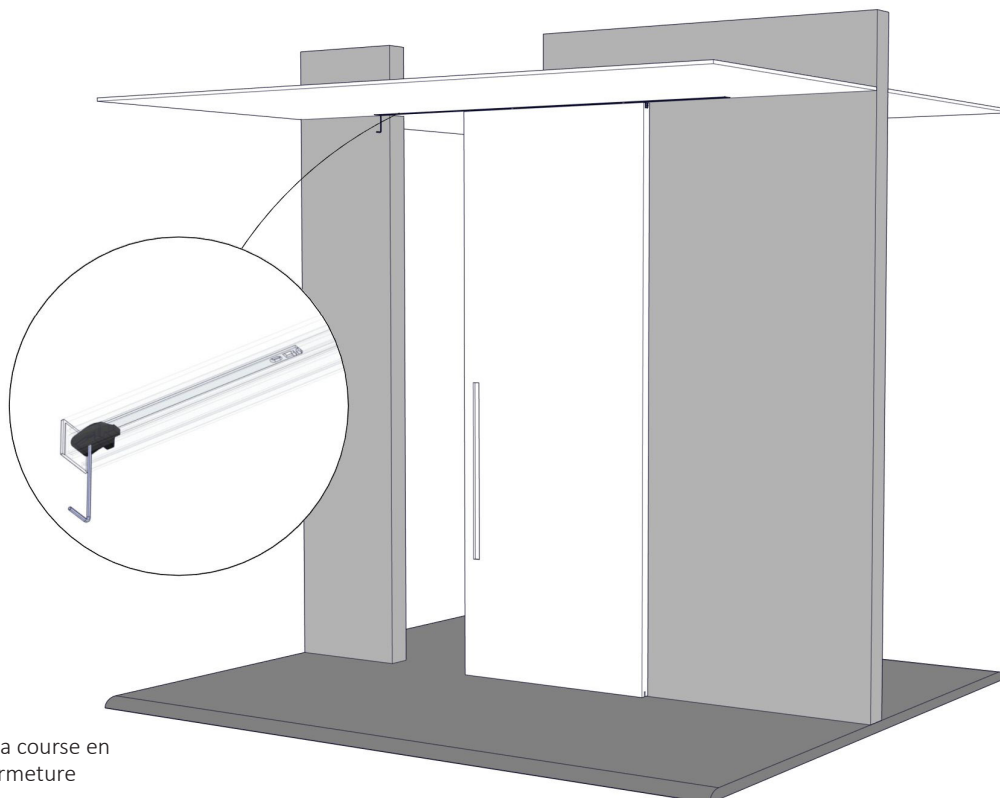

6 Régler la fin de la course en ouverture et en fermeture

6 Den Endschlag im Öffnen und im Schliessen regulieren