

Fig. n°1- Procedere alla rimozione dei coperci di protezione dal lato cassonetto e dal montante di battuta, soltanto ad avvenuta asciugatura dell'intonaco (o stucco, nelle versioni cartongesso); inserire gli spazzolini parapolvere negli appositi incastri sui montanti verticali e sul traverso superiore (vedi particolare sopra).

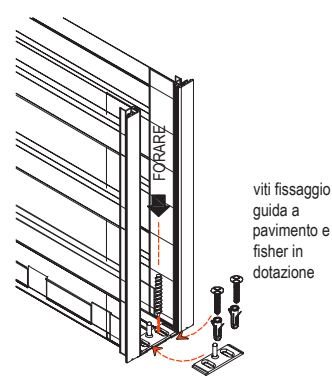

Fig. n°2- Posare la guida di scorrimento a pavimento forando il fondo del cassonetto in corrispondenza delle asole presenti sulla stessa guida, quindi posizionarla fissandola a pavimento con le viti ed i fisher in dotazione.

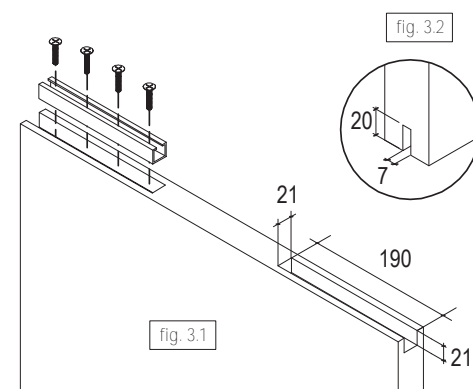

Fig. n°3- Dimensioni e posizioni delle fessature da realizzare nella parte superiore del pannello porta (3.1) per il fissaggio delle staffe di sostegno dei supporti-carrello, e nella parte inferiore per la guida di scorrimento (3.2). Dopo aver montato i supporti verificare che la testa delle viti non sporga dalla svasatura dei fori, in modo da non ostruire lo scorrimento delle staffe di sostegno durante le fasi di montaggio e/o regolazione.

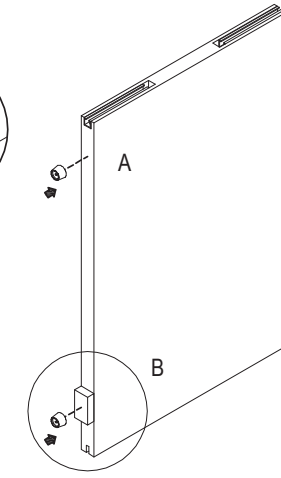
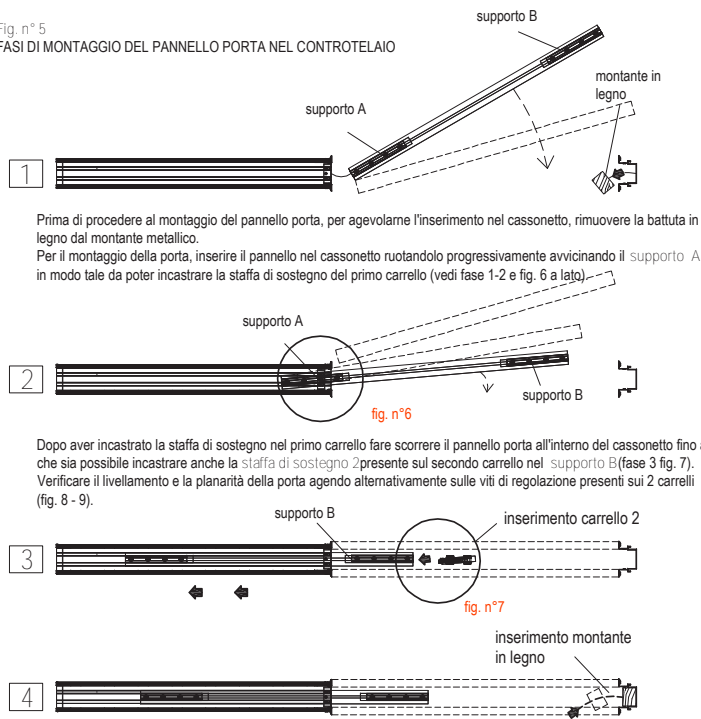

Fig. n°4 (A) Per pannelli da L + 30, montare i gommini di battuta sul bordo posteriore della porta utilizzando le viti in dotazione.

Fig. n°4 (B) Per pannelli da L + 15, montare i gommini di battuta sul bordo posteriore della porta spessorando opportunamente il pannello porta come in figura. Per i gommini, utilizzare le viti in dotazione come in figura.

In entrambi i casi riferirsi alle tabelle dimensionali sul retro.

Fig. n°5
 FASI DI MONTAGGIO DEL PANNELLO PORTA NEL CONTROTELAIO



Prima di procedere al montaggio del pannello porta, per agevolare l'inserimento nel cassonetto, rimuovere la battuta in legno dal montante metallico.

Per il montaggio della porta, inserire il pannello nel cassonetto ruotandolo progressivamente avvicinando il supporto A in modo tale da poter incastrare la staffa di sostegno del primo carrello (vedi fase 1-2 e fig. 6 a lato).

Dopo aver incastrato la staffa di sostegno nel primo carrello fare scorrere il pannello porta all'interno del cassonetto fino a che sia possibile incastrare anche la staffa di sostegno 2 presente sul secondo carrello nel supporto B (fase 3 fig. 7). Verificare il livellamento e la planarità della porta agendo alternativamente sulle viti di regolazione presenti sui 2 carrelli (fig. 8 - 9).

Effettuate tutte le regolazioni inserire il montante di battuta in legno, fissandolo contro il montante in alluminio con viti autofilanti; prima di procedere alla tinteggiatura stuccare in corrispondenza dei fori delle viti di fissaggio: per migliorare la presa della tempera sulle parti in alluminio, è consigliabile la stesura di una mano di fondo costituito da cementite o acrilico.

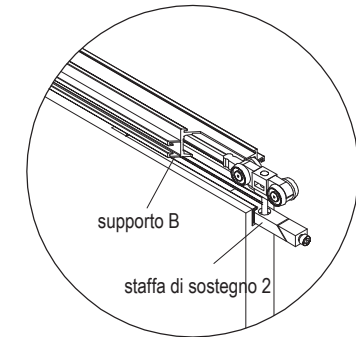
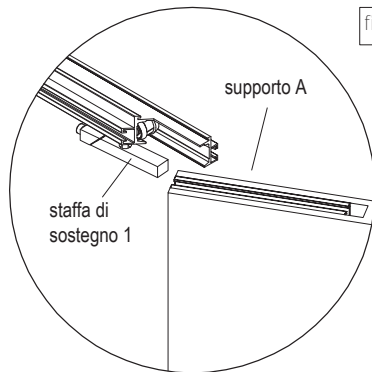
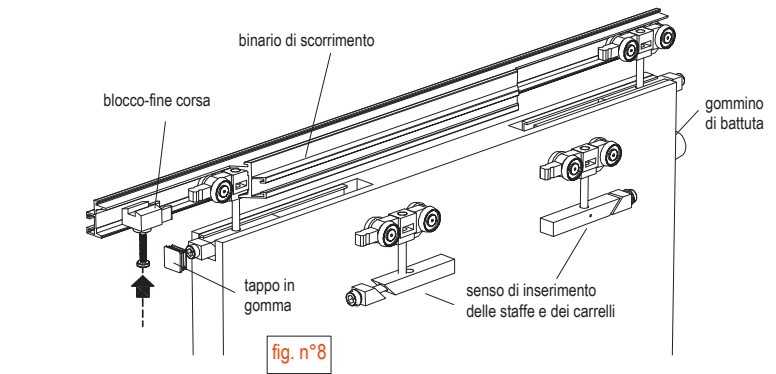
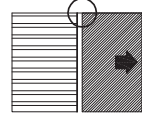

fig. n°6

fig. n°7



regolazione staffa A



regolazione staffa B

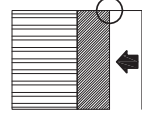

fig. n°9

Fig. n°9- La regolazione della porta avviene agendo su ciascuna vite con testa a brugola accessibile dal lato inferiore delle staffe di sostegno dei carrelli. Per effettuare tale regolazione far scorrere la porta tutta da un lato e sfilare parzialmente la staffa di sostegno del carrello dal supporto, registrare la vite con una chiave a brugola da 6 (come indicato in figura 9). Dopo la regolazione agire sul grano di blocco presente sulla staffa di sostegno e reinserirla nella propria sede. Una volta reinserita la staffa bloccarla nel supporto agendo sulla vite di testa utilizzando una chiave a brugola da 5. Far scorrere la porta dal lato opposto e ripetere l'operazione con l'altra staffa di supporto.